

取付説明書



アルパイン 8型ナビゲーションユニット取付キット

車種	年式	型式
マークX (純正ステアリングスイッチ付車)	H21/10～R1/12	GRX130・133・135

令和2年2月現在のものです。2月以降の車両は変更されている場合があります。

ここでの説明は、車両部品の取り外し、キットの取付・配線位置の説明に限らせていただきます。
各製品の取り扱いは、製品付属の取扱説明書をご確認ください。
取り付けの際は、製品付属の取付説明書に記載されている注意事項を必ずお読みのうえ、正しく取り付けを行ってください。

1 目次

1. 目次	1
2. 必要工具	1
3. 構成部品	2
4. 接続図	3
5. 取付要領	4
1. 車両部品の取り外し	4
2. 各コードの接続	7
3. バックカメラ [別売] の取り付け	7
4. ナビゲーション本体 [別売] の取り付け	11
5. 車両部品の復元/動作確認	11
6. 接続確認	12
巻末	型紙

2 必要工具

プラスドライバー、マイナスドライバー、クリップはずし、10・14mm レンチ、カッターナイフ、セロテープ、マスキングテープ、プライヤー、定規、電動ドリル (φ 3 mm / φ 13 mm)、ホルソー (φ 20 mm)、保護メガネ、保護手袋 (軍手など)

3

構成部品

※製品の仕様は、予告なく変更することがあります。

■取付キット



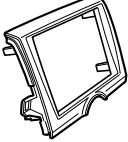
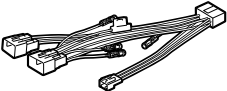
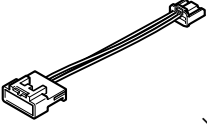
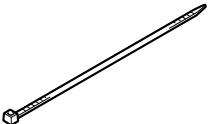
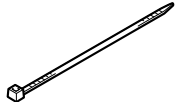
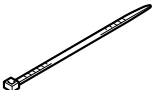
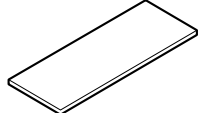

 部の部品は使用しません。

専用パネル	電源コード	ステアリングリモートケーブル	タイラップ (200mm)	タイラップ (150mm)
 ×1	 ×1	 ×1	 ×5	 ×10
タイラップ (100mm)	クッションテープ(75mm×250mm)			
 ×10	 ×1			

■バックビューカメラスマートインストールキット

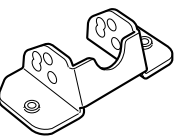
※アルパイン製バックビューカメラ【別売】を取り付ける際に使用します。

 部の部品は使用しません。

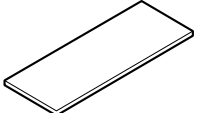
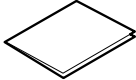
取付ブラケット	なべ小ねじ (M3×5)	タッピングねじ (M3×8)	グローメット	クッションテープ (75mm×250mm)
 ×1	 ×1	 ×1	 ×1	 ×1
取付説明書一式				
 ×1				

■基本接続図 (誤接続を防ぐために、接続するごとに OK に✓点をつけてください)

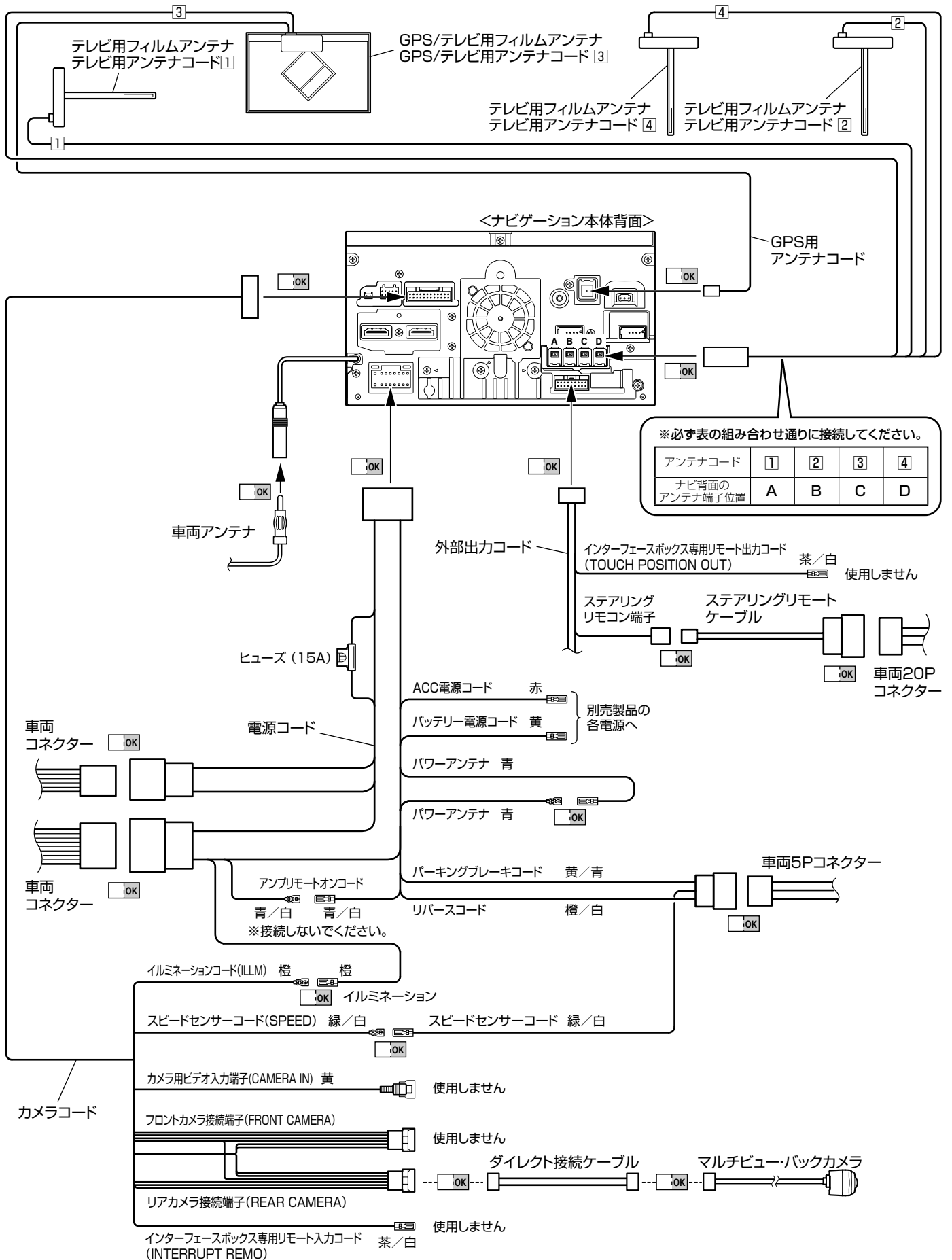

※配線の仕様は予告なく変更することがあります。

5

取付要領

※作業を始める前にバッテリーのマイナス側ケーブルを外してください。

1. 車両部品の取り外し

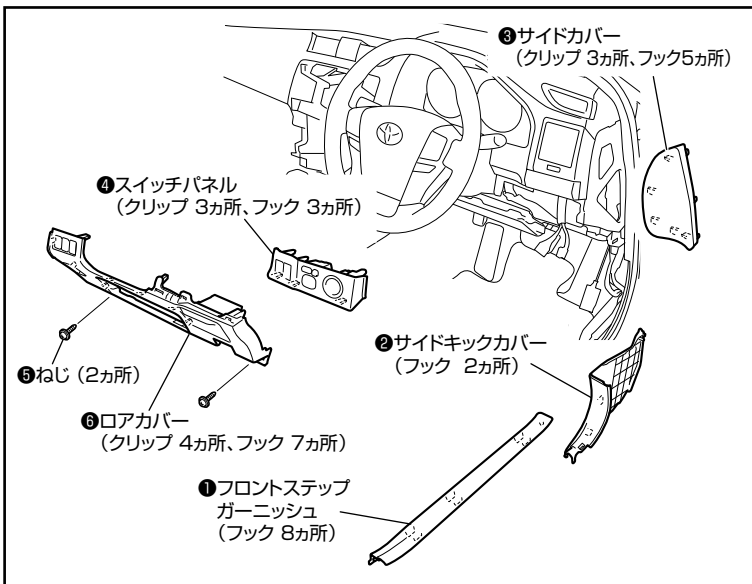
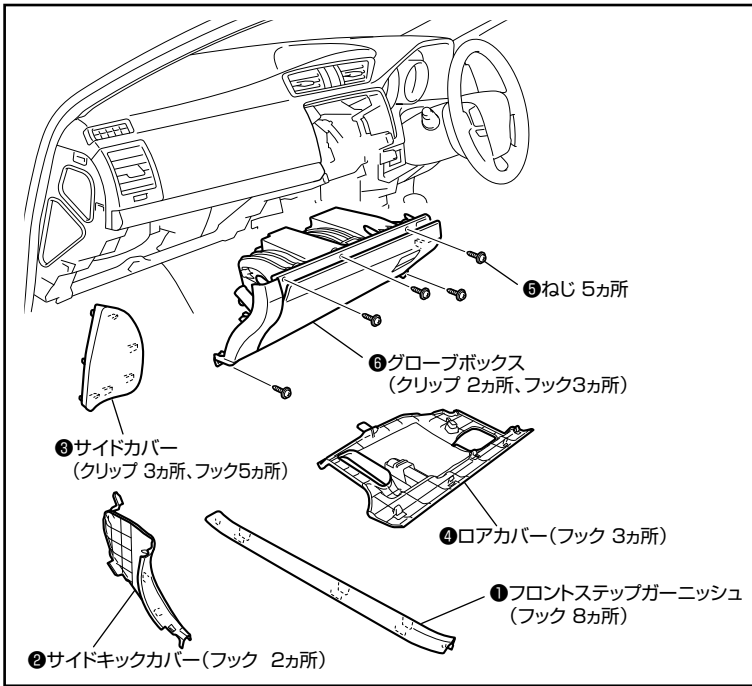
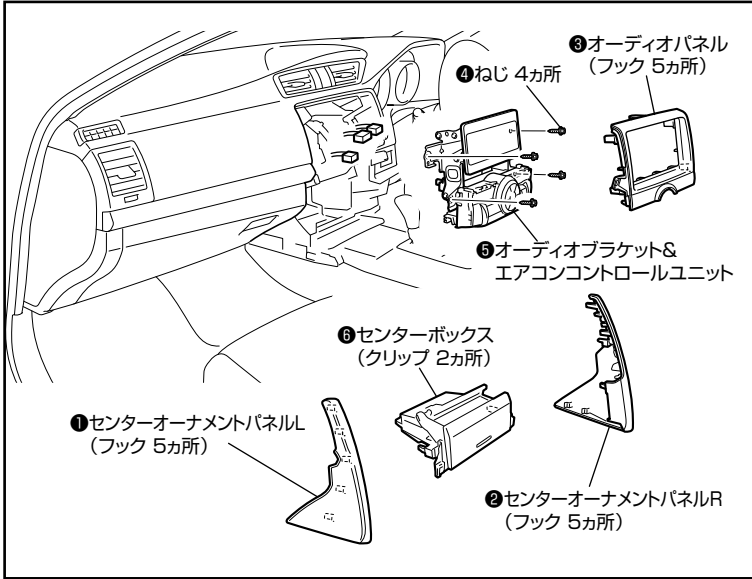

■インパネ周り

1. 左図を参照して内装部品を外します。番号順に取り外してください。

⚠ 注意	<ul style="list-style-type: none"> ●キズ防止のため、要所をマスキングテープなどで保護してください。 ●ねじの紛失にご注意ください。
------	---

Memo	各ガーニッシュ取り外しには、クリップはずしを使用します。
------	------------------------------

■運転席周り

1. 左図を参照して内装部品を外します。番号順に取り外してください。

⚠ 注意	<ul style="list-style-type: none"> ●キズ防止のため、要所をマスキングテープなどで保護してください。 ●ねじの紛失にご注意ください。
------	---

Memo	各ガーニッシュ取り外しには、クリップはずしを使用します。
------	------------------------------

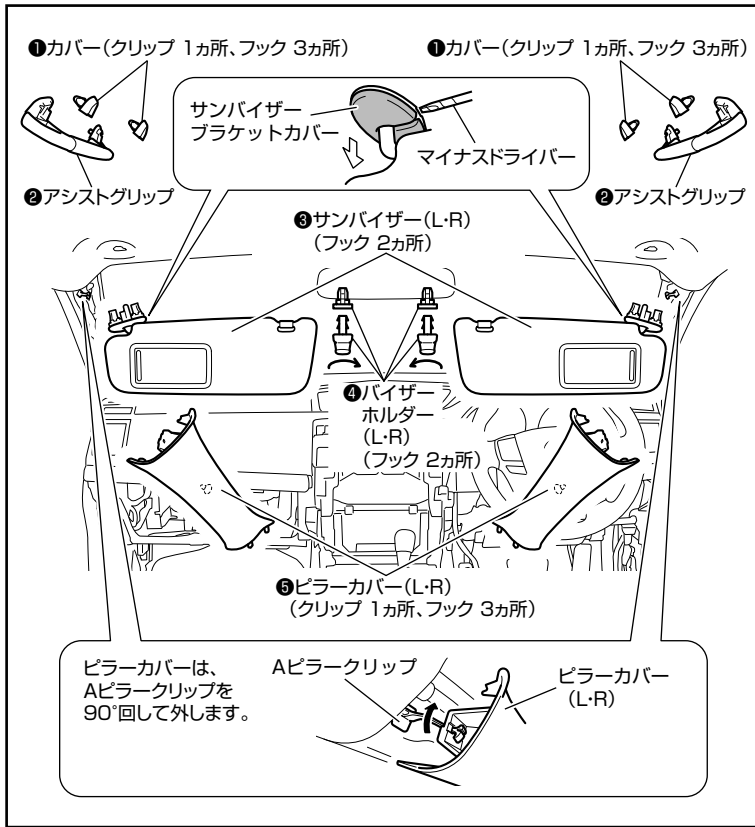

■ピラー周り

1. 左図を参照して内装部品を外します。番号順に取り外してください。

⚠ 注意	キズ防止のため、要所をマスキングテープなどで保護してください。
------	---------------------------------

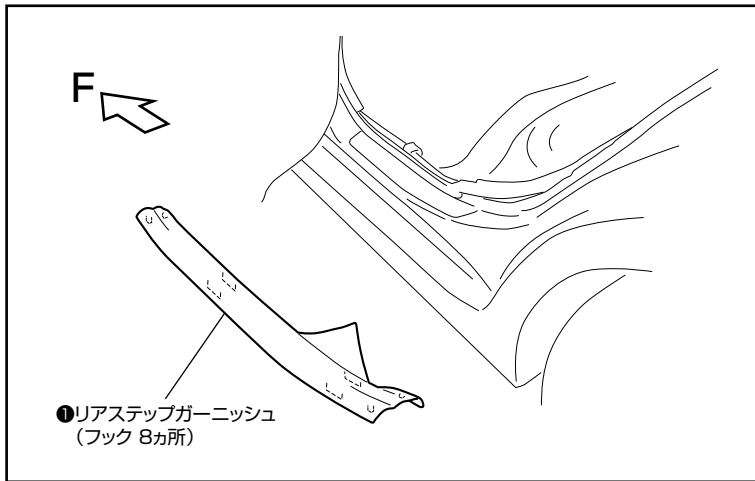

■車両サイド周り(バックビューカメラ取付時のみ)

1. 左図を参照して内装部品を外します。番号順に取り外してください。

⚠ 注意	●キズ防止のため、要所をマスキングテープなどで保護してください。 ●ねじの紛失にご注意ください。
------	---

Memo	各ガーニッシュ取り外しには、クリップはずしを使用します。
------	------------------------------

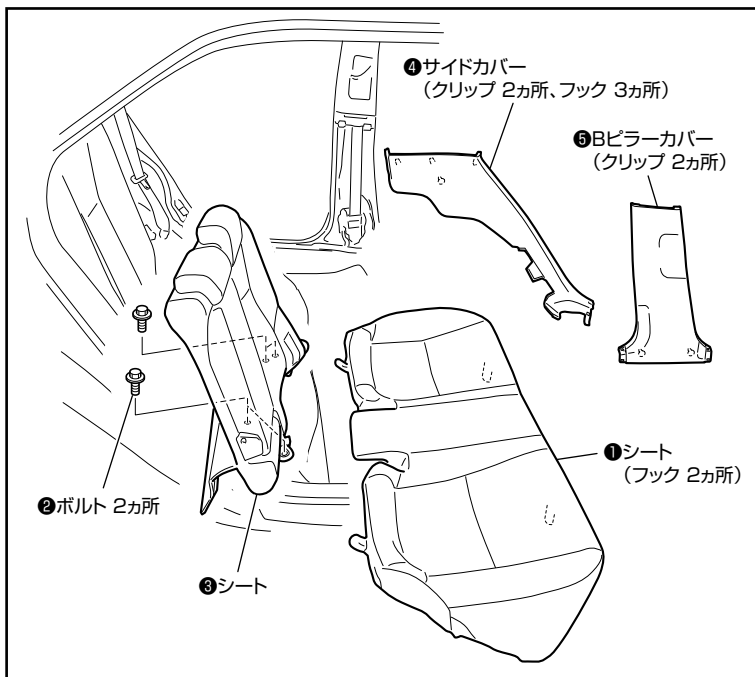

■リアシート周り(バックビューカメラ取付時のみ)

1. 左図を参照して内装部品を外します。番号順に取り外してください。

⚠ 注意	●キズ防止のため、要所をマスキングテープなどで保護してください。 ●ねじの紛失にご注意ください。
------	---

Memo	各ガーニッシュ取り外しには、クリップはずしを使用します。
------	------------------------------

■トランク周り(バックビューカメラ取付時のみ)

1. 左図を参照して内装部品を外します。番号順に取り外してください。

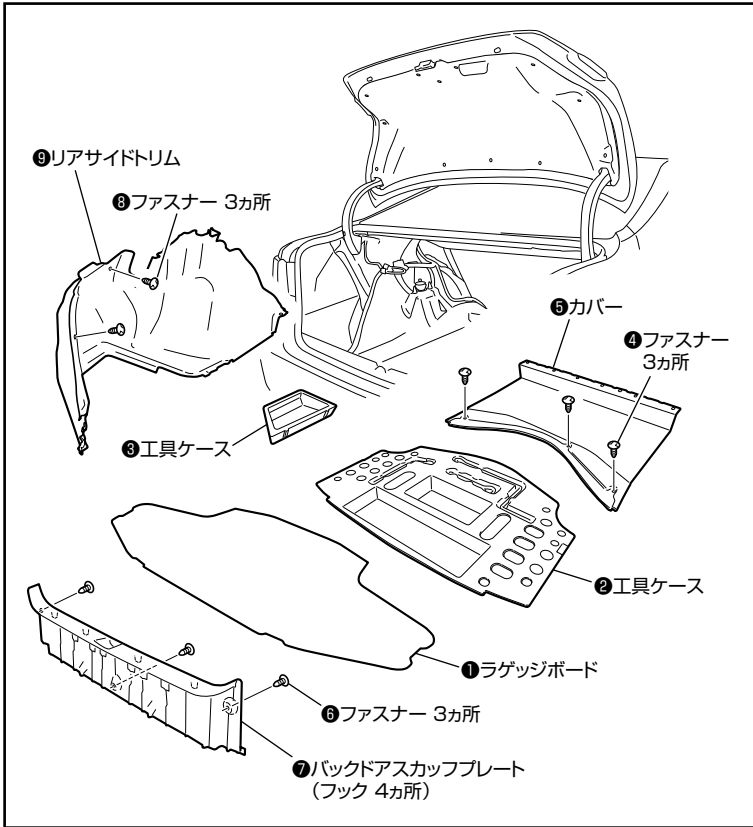

⚠ 注意	<ul style="list-style-type: none"> ●キズ防止のため、要所をマスキングテープなどで保護してください。 ●ねじの紛失にご注意ください。
------	---

Memo	各ガーニッシュ取り外しには、クリップはずしを使用します。
------	------------------------------

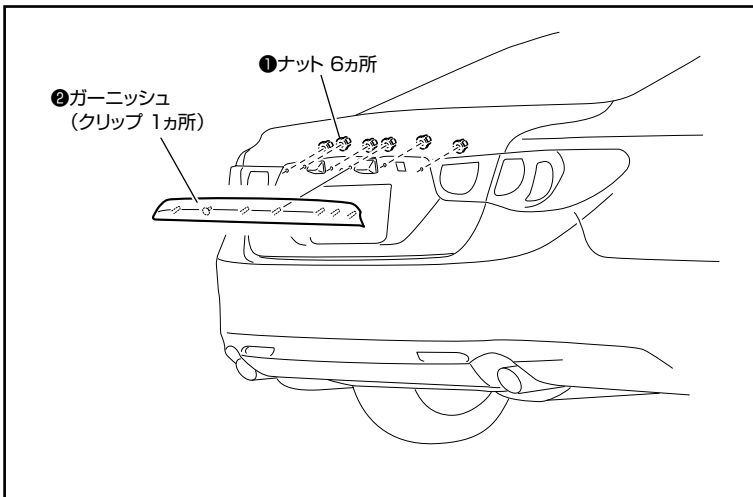
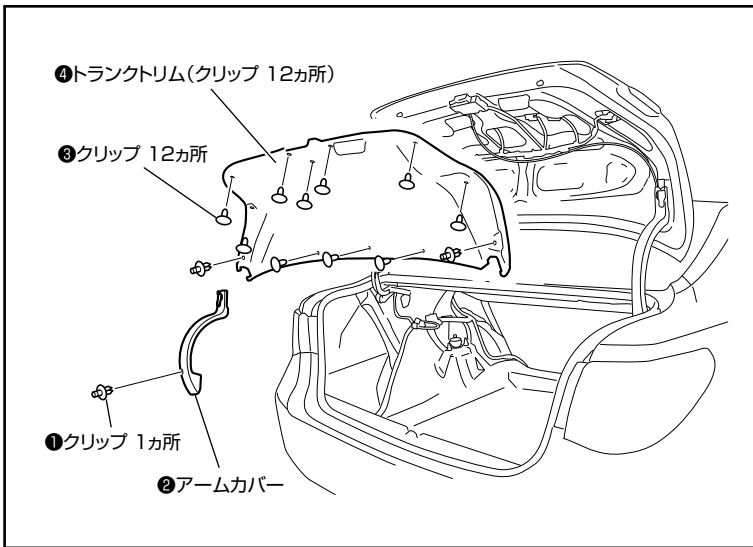

⚠ 注意	<ul style="list-style-type: none"> ●キズ防止のため、要所をマスキングテープなどで保護し樹脂リムーバーを使用して取り外してください。 ●ナットの紛失にご注意ください。 ●リアゲートを閉じないように作業をおこなってください。バッテリーのマイナス端子を外しているため、ひらかなくなります。
------	--

2. 各コードの接続

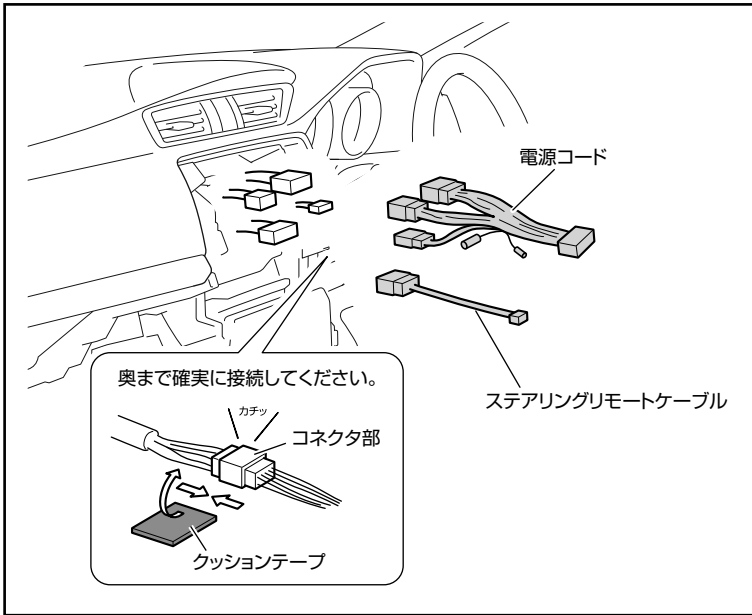

■電源コードの接続

1. 接続図を参照し、オーディオ取付スペースの10P、6P、5Pの各コネクタに電源コードを接続します。

■ステアリングリモートケーブルの接続

1. 接続図を参照し、オーディオ取付スペースの20Pコネクタにステアリングリモートケーブルを接続します。

3. バックカメラ【別売】の取り付け

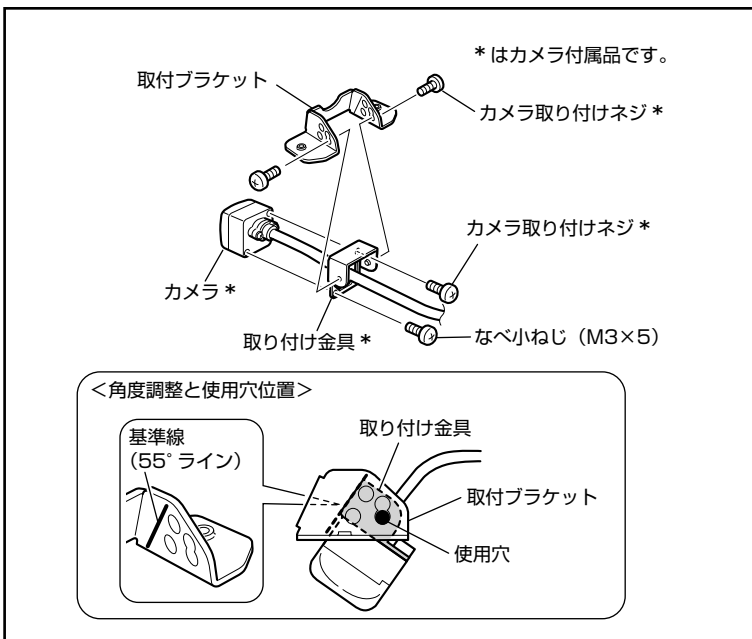

■取付ブラケットの組み立て

1. 取り付け金具とカメラを、カメラ取り付けネジとなべ小ねじ (M3×5) で固定します。



Memo

カメラ取り付けネジを上側、なべ小ねじ (M3×5) を下側に使用してください。

2. 取り付け金具と取付ブラケットを、カメラ取り付けネジで仮止めします。
3. 取付ブラケットの55°ラインに、取り付け金具のラインを平行に合わせ、カメラ取り付けネジを締めます。

■リアゲート、ガーニッシュの加工

1. リアゲートのバックドアリアガーニッシュ取り付け部を穴あけ加工します。



注意

- 加工の際、保護メガネ (ゴーグルなど)・保護手袋 (軍手など) を着用し刃物の取り扱いに注意してください。
- 加工穴断面及び周辺に市販のタッチアップペイントをしっかりと塗り、十分に乾燥させてください。

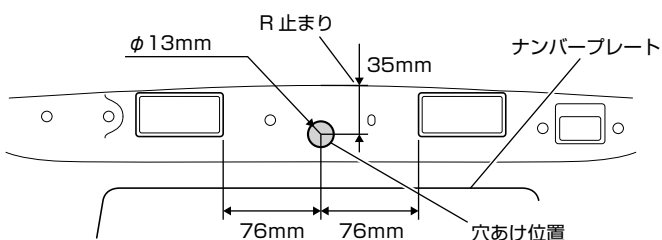

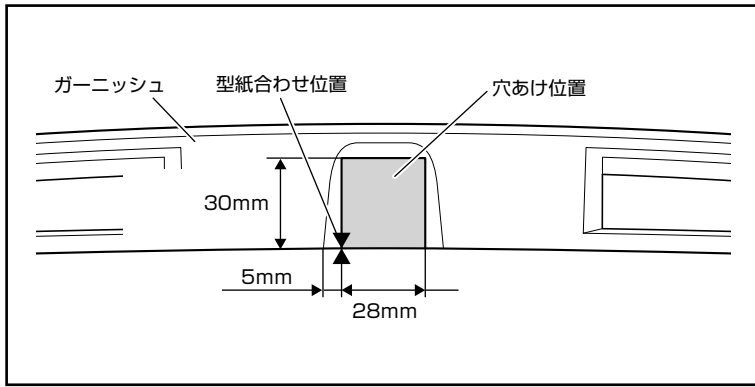

2. 巻末の型紙を切り取り、ガーニッシュの型紙合わせ位置に合わせて穴をあけます。

Memo 型紙を車両の前後に対して平行に合わせます。

注意 加工の際、保護メガネ（ゴーグルなど）・保護手袋（軍手など）を着用し刃物の取り扱いに注意してください。

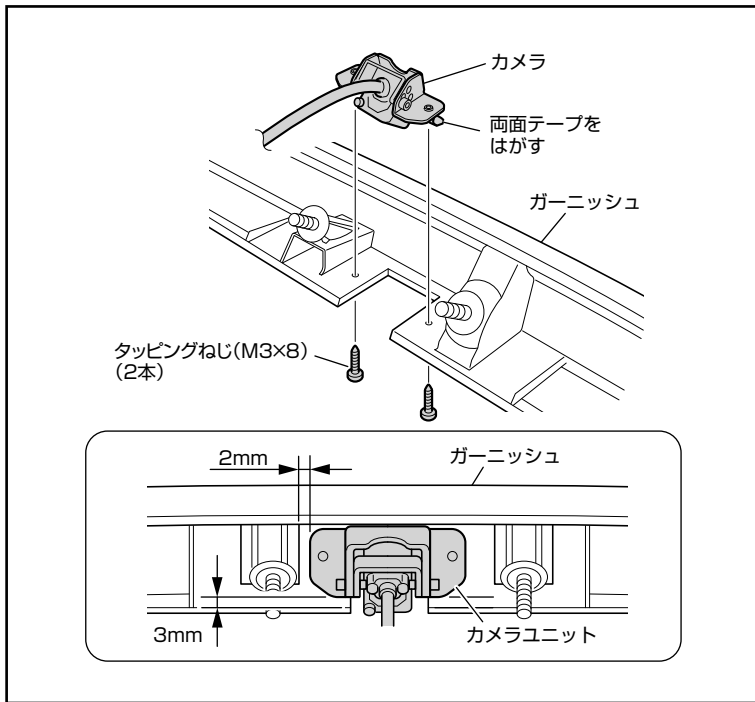

■バックカメラ【別売】の取り付け

1. ガーニッシュにカメラユニットを取り付けます。

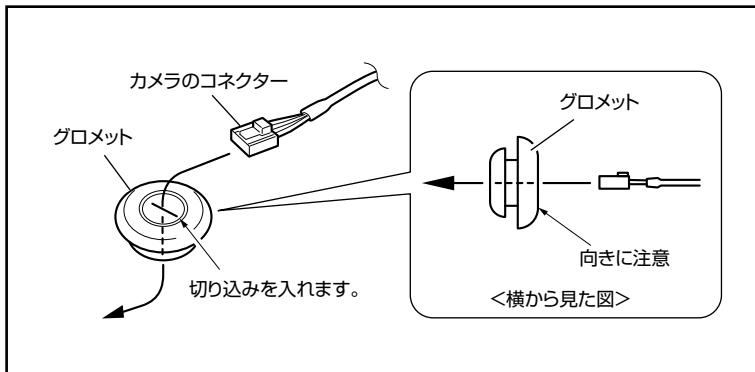

2. グロメットに切り込みを入れ、カメラのコネクターを通します。

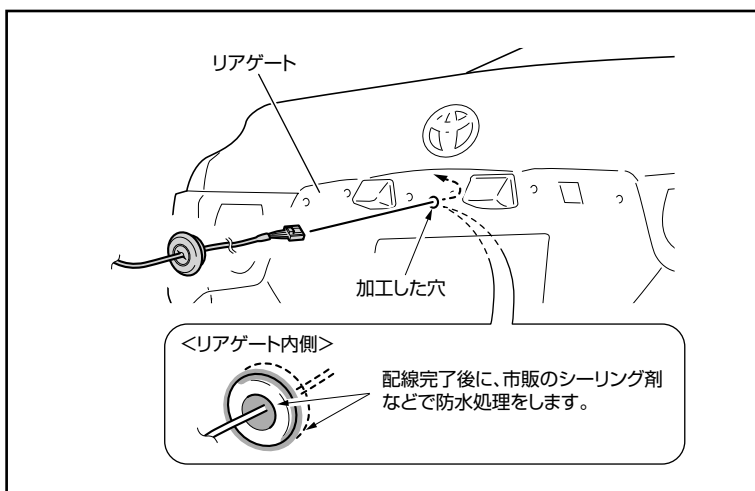

3. リアゲートの外側から、加工した穴にカメラのコネクターを通します。

4. グロメットを加工した穴に取り付け、リアゲート内側のグロメット部を防水処理します。

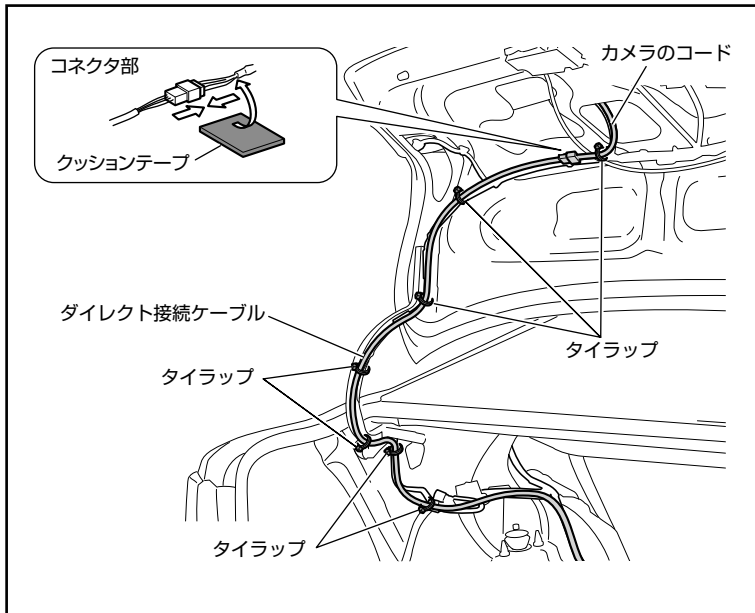

■直接接続ケーブル [別売] の配線

1. カメラのコネクタと直接接続ケーブルを接続します。
2. 直接接続ケーブルをリアゲート内側の車両ハーネスに沿わせて配線します。

 Memo	●同じ位置に配線するユニットをすべて取り付けてから、配線を固定してください。
	●車両ハーネス固定部に近い位置でコードを固定してください。

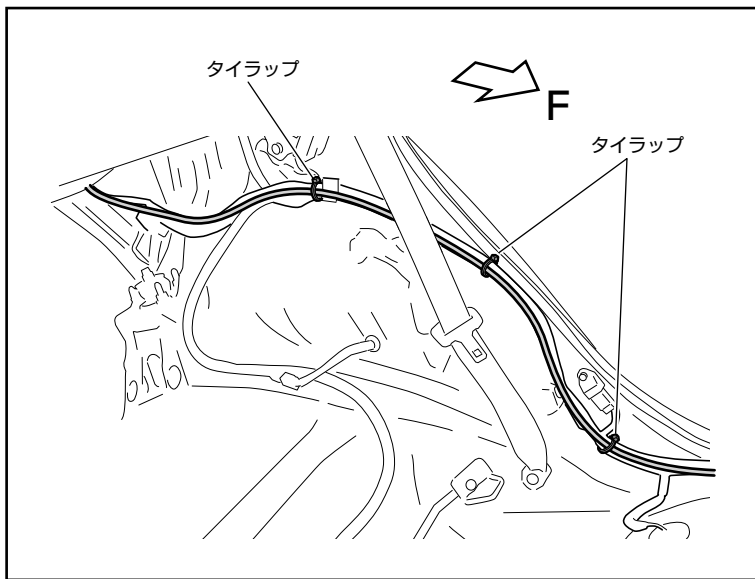

3. 車両ハーネスに沿わせながら室内左側を通し、オーディオ取付スペースまで配線します。

 Memo	車両ハーネス固定部に近い位置でコードを固定してください。
--	------------------------------

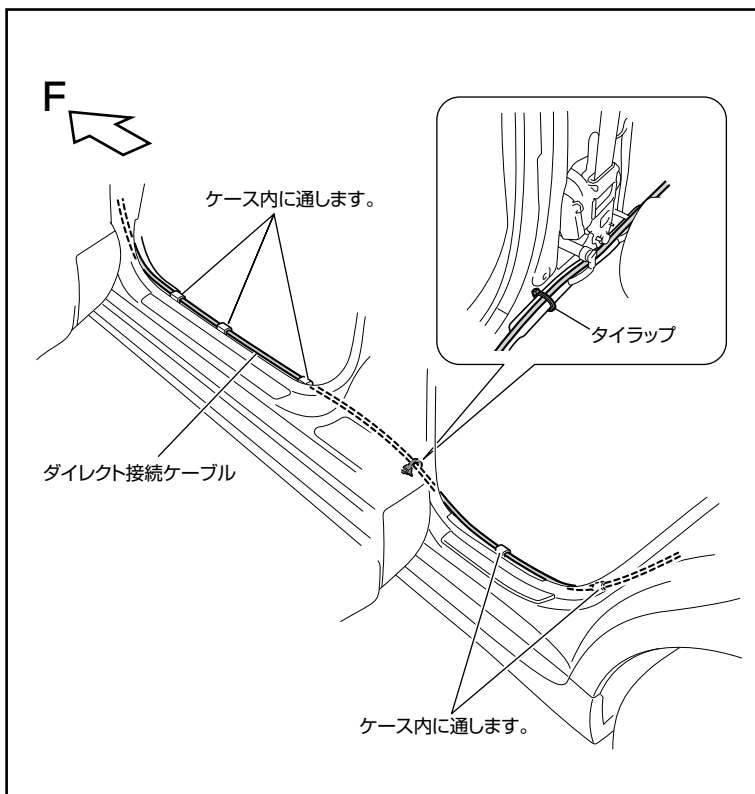

 Memo	車両ハーネス固定部に近い位置でコードを固定してください。
--	------------------------------

 注意	ステップガーニッシュのクリップ位置をさげ、復元の際に配線がかみ込まないように固定してください。
---	---

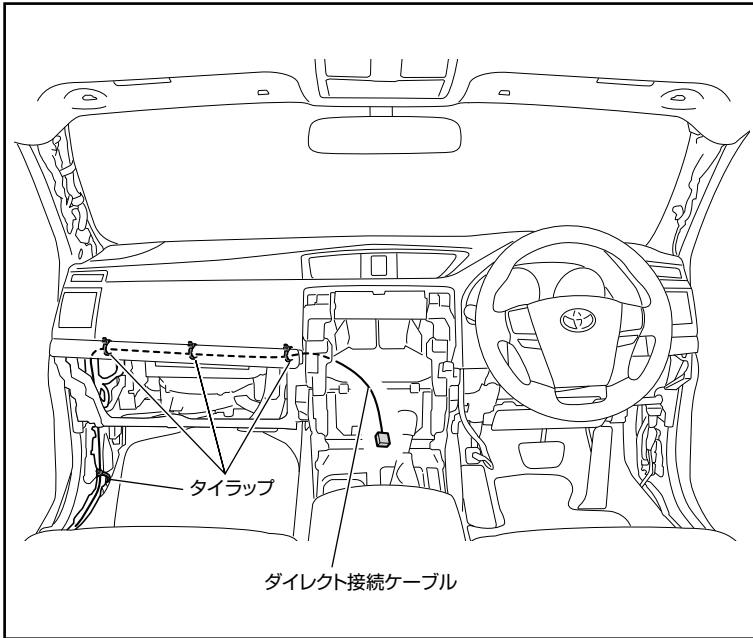

 <p>Memo</p>	<ul style="list-style-type: none"> ●同じ位置に配線するユニットをすべて取り付けてから、配線を固定してください。 ●車両ハーネス固定部に近い位置でコードを固定してください。
--	---

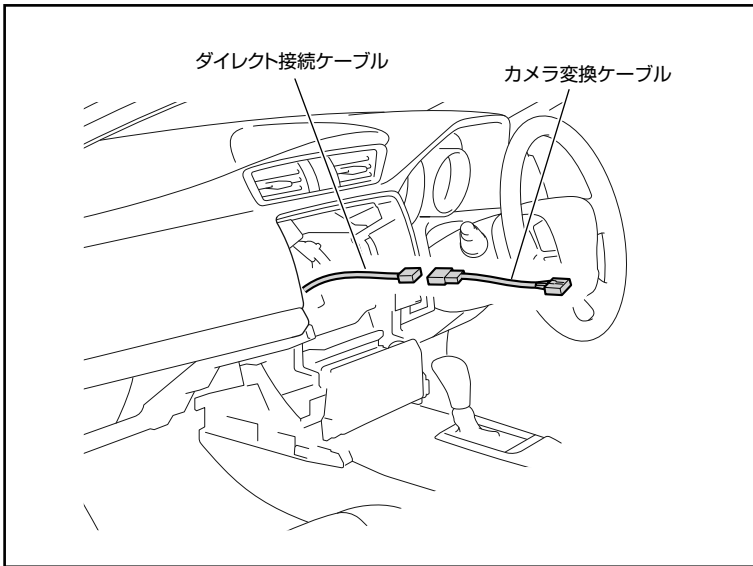

■カメラ変換ケーブルの接続

1. ダイレクト接続ケーブルにカメラ変換ケーブルを接続します。

4. ナビゲーション本体【別売】の取り付け

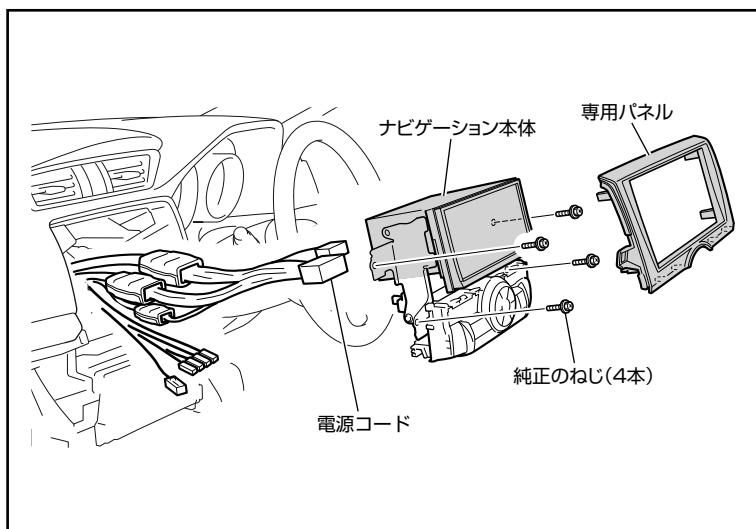
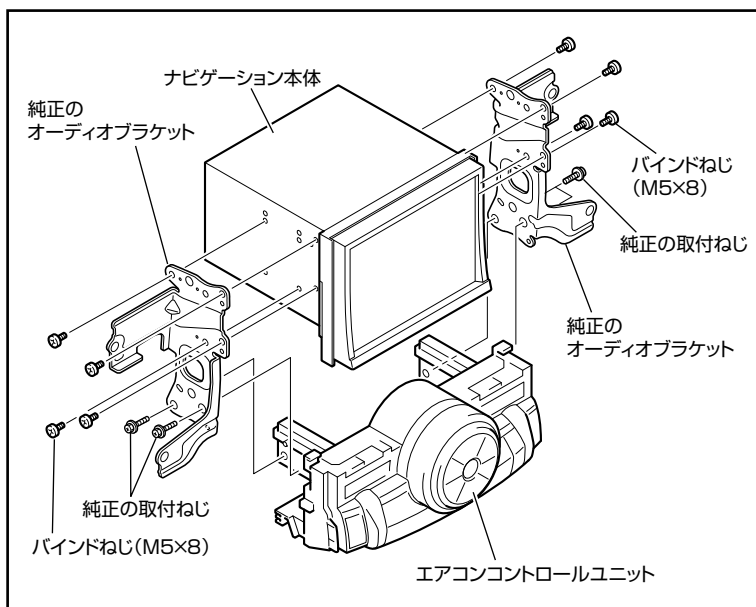
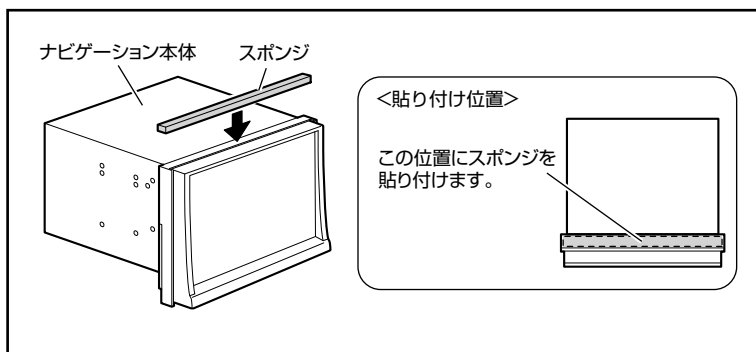

5. 車両部品の復元/動作確認

■車両部品の復元

1. 取り外した車両部品を元通りに復元します。

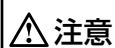

ケーブル類を挟み込まないようにしてください。

■ナビゲーション本体【別売】の取り付け

1. ナビゲーション本体の上部にスポンジを貼ります。

2. 純正のオーディオブラケットをナビゲーション本体とエアコンコントロールユニットに取り付けます。

<使用する穴位置>

純正の取付ブラケット

※イラストは左側ですが、右側も同様です。



ナビゲーション本体のねじ穴と取付ブラケットの穴が中心で合うように取り付けてください。

3. 接続図を参照して配線を接続します。



「バックグラウンドサーチ」機能が正常に働くように、ナビゲーションのアンテナ端子は必ず下記の組み合わせ通りに接続してください。

アンテナコード	①	②	③	④
ナビ背面のアンテナ端子位置	A	B	C	D

4. ナビゲーション本体をオーディオ取付スペースに取り付けます。



ケーブル類を挟み込まないようにしてください。

5. 専用パネルを取り付けます。

■動作確認

1. 電源が入ることを確認します。
2. 「⑦ 接続確認/システム設定」を参照し、接続状況を確認します。

■接続確認を行います

取り付けが終わったら、配線が正しく接続されたか確認をしてください。

本体の電源を入れて、GPS アンテナ、電源コード、周辺機器の接続状況を画面表示で確認することができます。

また、本機の動きがおかしいときにも見てください。接続しているのに、「未接続」と表示されたらコード類を確認しましょう。

1 (A) (メニュー)スイッチを押します。
設定・情報画面が表示されます。

2 情報/更新 にタッチします。



3 車両情報 タブにタッチし、車両情報 にタッチします。



車両情報画面が表示されます。



・車速パルスは、停車時等車速が入っていない時はOFFと表示されます。

Memo

- ナビゲーション付属の取付説明書をあわせて参照してください。
- 「リアカメラ」の接続状態は、バックカメラを接続した場合「未接続」と表示されますが、カメラ表示されていれば使用に問題はございません。
- 車速パルスは、停車時など車速が入っていない時はOFFと表示されます。

<ガーニッシュ加工用型紙>

